

UMOWA Nr ...../...../17

W dniu ..... 2017 r. pomiędzy:  
Gminą Lublin z siedzibą w Lublinie, Plac Króla Władysława Łokietka 1, 20-109 Lublin,  
NIP 946-25-75-811, REGON 431019514, reprezentowaną przez:

.....  
zwaną w dalszej części umowy "**Zamawiającym**"

a

.....  
zwaną dalej „**Wykonawcą**”

zwanymi także w umowie łącznie „Stronami”

została zawarta umowa o treści o treści następującej:

### Postanowienia wstępne

#### § 1

po przeprowadzeniu postępowania wyłączonego ze stosowania rygorów ustawy z dnia 29 stycznia 2004 r. Prawo zamówień publicznych (t. j. Dz. U. z 2015 r. poz. 2164 z późn. zm.) na podstawie art. 4 pkt 8, treści następującej: w wyniku którego oferta **Wykonawcy** została wybrana jako najkorzystniejsza.

### Przedmiot umowy

#### § 2

1. Przedmiotem niniejszej umowy jest **dostawa i montaż wyposażenia stadionu lekkoatletycznego przy ul. Piłsudskiego 22 w Lublinie – wyposażenie związane z funkcją sportową pomieszczeń budynku technicznego.**

2. Przedmiot umowy, o którym mowa w ust. 1 obejmuje dostawę i montaż:

- szafka na odzież szatniowa podwójna z ławką – 3 szt.,
- szafka na odzież z ławką – 91 szt.,
- szafka na odzież szatniowa bez ławki – 18 szt.,
- szafka na leki – 3 szt.,
- stół 160x80 – 5 szt.,
- krzesło – 35 szt.,
- kozetka lekarska – 3 szt.,
- wieszaki szatniowe – 2 szt.,
- składane nosze – 1 szt.,
- stół do masażu regulowany – 2 szt.,
- szafa na sprzęt porządkowy – 2 szt.,
- regał magazynowy – 4 szt.,
- pojemnik na odpady – 6 szt.,
- chłodziarko-zamrażarka podblatowa – 2 szt,
- kostkarka – 1 szt.

Wszystkie elementy powinny być fabrycznie nowe i posiadać wymagane przepisami

Certyfikaty CE, oraz niezbędne dokumenty techniczne wymagane przez odpowiednie przepisy umożliwiające bezpieczną pracę i obsługę.

3. Parametry sprzętu i urządzeń będących przedmiotem dostawy określa „Opis wyposażenia związanego z funkcją sportową pomieszczeń budynku technicznego stadionu lekkoatletycznego przy Al. Piłsudskiego w Lublinie” stanowiący Załącznik nr 1 do niniejszej umowy.

4. W ramach realizacji przedmiotu niniejszej umowy do obowiązków **Wykonawcy** należy:

1) dostarczenie, rozładunek i montaż w niezbędnym zakresie urządzeń zgodnie z zaleceniami Zamawiającego oraz na warunków określonych postanowieniami niniejszej umowy,

2) opracowanie i przekazanie Zamawiającemu „instrukcji użytkowania i obsługi” dostarczonego sprzętu i urządzeń,

3) terminowa realizacja i przekazanie **Zamawiającemu** przedmiotu niniejszej umowy.

4. W ramach realizacji przedmiotu niniejszej umowy do obowiązków **Zamawiającego** należy:

1) odbiór przedmiotu na zasadach określonych w niniejszej umowie,

2) terminowa zapłata umówionego wynagrodzenia.

### § 3

Dostarczony sprzęt i urządzenia muszą spełniać wymagania wynikające z przepisów prawa w zakresie jakości, norm, bezpieczeństwa, dopuszczenie do obrotu. Wszystkie dokumenty na potwierdzenie spełnienia tych wymagań, w szczególności: certyfikaty, atesty oraz gwarancje, **Wykonawca** winien dostarczyć przy realizacji umowy.

### § 4

Termin realizacji zamówienia: **30.10.2017 r.**

### § 5

1. Odbiór przedmiotu umowy przez **Zamawiającego** nastąpi w terminie do 21 dni od dnia realizacji przedmiotu umowy i zostanie potwierdzony protokołem odbioru.

2. Odbiór przedmiotu umowy nastąpi po uprzednim sprawdzeniu ilościowym i jakościowym prawidłowej instalacji i działania oraz po przedłożeniu **Zamawiającemu** dokumentów o których mowa w § 3.

### § 6

1. Na dostarczone w ramach realizacji przedmiotu umowy sprzęt i urządzenia, **Wykonawca** udziela **Zamawiającemu** gwarancji na okres..... miesięcy liczonych od daty podpisania protokołu odbioru, o którym mowa w § 5 ust. 1.

2. **Wykonawca** wystawi i wyda Zamawiającemu w dniu odbioru przedmiotu umowy dokument gwarancyjny na wykonany przedmiot umowy, w którym określi warunki udzielanej gwarancji ( w szczególności zasady reklamacji, w tym terminy ich zgłaszania, terminy na usunięcie wad, rodzaj uszkodzeń objętych gwarancją itp.). Treść dokumentu gwarancyjnego nie może być sprzeczna z postanowieniami niniejszej umowy. W razie ewentualnych rozbieżności między treścią niniejszej umowy a postanowieniami dokumentu gwarancyjnego przedłożonego przez Wykonawcę, zastosowanie będą miały zapisy niniejszej umowy. Dokument gwarancyjny będzie stanowić załącznik do protokołu odbioru, o którym mowa w § 5 ust. 1.

3. W dokumencie gwarancyjnym, o którym mowa w ust.2, **Wykonawca** dodatkowo sformułuje oświadczenie gwarancyjne spełniające wymagania art.577<sup>1</sup> § 1 i 2 ustawy z dnia 23 kwietnia 1964 r.- Kodeks cywilny (t.j. Dz.U z 2014 r. Poz.121 z późn.zm.), zawierające podstawowe informacje potrzebne do wykonywania uprawnień z gwarancji, a

także stwierdzenie, że gwarancja nie wyłącza, nie ogranicza ani nie zawiesza uprawnień **Zamawiającego** wynikających z przepisów o rękojmi za wady rzeczy sprzedanej.

4. Niezależnie od uprawnień wynikających z gwarancji, **Zamawiający** może wykonywać uprawnienia z tytułu rękojmi za wady fizyczne przedmiotu umowy na zasadach określonych w umowie i ustawie z dnia 23 kwietnia 1964 r. - Kodeks cywilny.

5. W przypadku wad urządzeń lub wadliwej instalacji lub ich części **Zamawiający** może:

1) żądać od **Wykonawcy** bezpłatnego usunięcia wad w terminie 14 dni od daty pisemnego zgłoszenia przez **Zamawiającego** ujawnionych wad na adres e-mail wskazany przez **Wykonawcę**,

2) zlecić usunięcie ujawnionych wad stronie trzeciej na koszt **Wykonawcy**, jeżeli **Wykonawca** nie usunie ich w terminie, o którym mowa w pkt.1, lub odmówił ich usunięcia, bez utraty praw wynikających z gwarancji,

3) nie żądając usunięcia wad – żądać obniżenia wynagrodzenia w tym stosunku, w jakim wartość przedmiotu umowy wolnego od wad pozostaje do jego wartości obliczonej z uwzględnieniem ujawnionych wad,

4) odstąpić od umowy, jeżeli ujawnione wady, nie zostaną usunięte.

6. Termin usunięcia wad, o którym w ust.5 pkt.1, może zostać przedłużony na wniosek **Wykonawcy** za zgodą **Zamawiającego** wyrażoną na piśmie, o ile na skutek zaistnienia ważnych przyczyn niezależnych od **Wykonawcy** lub specyfiki ujawnionych wad, nie będzie możliwe ich usunięcie w ciągu 14 dni.

7. O skutecznym usunięciu wady, **Wykonawca** poinformuje **Zamawiającego** poprzez przesłanie wiadomości e-mail na wskazany adres e-mail. Usunięcie stwierdzonej wady zostanie potwierdzone protokolarnie.

8. Nie podlegają uprawnieniom z tytułu gwarancji wady powstałe wskutek eksploatacji dostarczonych urządzeń, niezgodnych z zasadami opisanymi w instrukcji użytkownika .

9. Przed upływem okresu gwarancji **Zamawiający** oraz **Wykonawca** dokonają przeglądu gwarancyjnego. Przegląd ten zostanie potwierdzony protokolarnie i będzie miał na celu stwierdzenie wywiązania się **Wykonawcy** z zobowiązań wynikających z udzielonej przez niego gwarancji w zakresie dotychczas zgłoszonych wad.

10. **Wykonawca** odpowiada za wady przedmiotu umowy również po okresie gwarancji, jeżeli **Zamawiający** zawiadomił **Wykonawcę** o ujawnionej wadze przed upływem terminu jej zobowiązania.

11. Okres gwarancji na zakres rzeczowy, który podlegał naprawie, zostanie przedłużony o czas, w ciągu którego **Zamawiający** nie mógł korzystać z naprawionej rzeczy.

## § 7

1. **Wykonawca** może powierzyć wykonanie zamówienia będącego przedmiotem niniejszej umowy, **Podwykonawcy**.

2. **Wykonawca** ponosi pełną odpowiedzialność za jakość i terminowość prac, które wykonuje przy pomocy **Podwykonawców**.

3. **Wykonawca** jest odpowiedzialny za działania i zaniechania osób, z których pomocą wykonuje przedmiot umowy, jak za działania i zaniechania własne.

## § 8

1. **Zamawiający** zapłaci **Wykonawcy** należność za realizację przedmiotu umowy w kwocie ..... zł (słownie: .....) brutto.

2. Płatność wynagrodzenia o którym mowa w ust.1, nastąpi z działu 926 rozdziału 92601 § 6050 (zadanie: IR/W/146/00/20/3150 z budżetu Miasta Lublin na 2017 r.

3. **Wykonawca** określając wynagrodzenie, o którym mowa w ust.1 oświadcza, że zawiera ono ostateczną sumaryczną cenę obejmującą wszystkie koszty związane z realizacją zadania niezbędne do jego wykonania z uwzględnieniem wszystkich opłat i podatków (w tym podatek VAT w wysokości 23% - dotyczy podmiotu będącego czynnym podatnikiem

podatku VAT).

4. Warunkiem otrzymania wynagrodzenia jest pozytywny odbiór dostawy potwierdzony protokołem, o którym mowa w § 5 ust. 1.

5. Zapłata należności nastąpi jednorazowym przelewem na wskazane konto **Wykonawcy** w terminie 21 dni od dnia otrzymania przez **Zamawiającego** prawidłowo wystawionej faktury VAT, po uprzednim odbiorze przedmiotu umowy zgodnie z § 5.

6. **Wykonawca** nie może dokonać cesji wierzytelności wynikających z niniejszej umowy na rzecz osób trzecich, bez zgody **Zamawiającego**.

#### § 9

1. Strony zgodnie postanawiają o stosowaniu kar umownych za niewykonanie lub nienależyte wykonanie postanowień niniejszej umowy.

2. **Wykonawca** zapłaci **Zamawiającemu** karę umowną:

1) za zwłokę w wykonaniu przedmiotu umowy, w stosunku do terminu wskazanego w § 4, w wysokości 0,1 % wynagrodzenia brutto określonego w § 8 ust. 1, za każdy dzień zwłoki,

2) za zwłokę w usunięciu wad przedmiotu umowy ujawnionych w okresie gwarancji, w wysokości 0,1 % wynagrodzenia brutto określonego w § 8 ust. 1, za każdy dzień zwłoki,

3) w przypadku odstąpienia od umowy z powodu okoliczności, za które odpowiada **Wykonawca**, w wysokości 5 % wynagrodzenia brutto określonego w § 8 ust. 1.

3. **Zamawiający** zapłaci **Wykonawcy** karę umowną:

1) za przekroczenie, bez uzasadnionej przyczyny, terminu dokonania odbioru końcowego prawidłowo wykonanych robót, w wysokości 0,1% wynagrodzenia brutto określonego w § 8 ust. 1, za każdy dzień zwłoki,

2) w przypadku odstąpienia od umowy z powodu okoliczności, za które odpowiada **Zamawiający**, w wysokości 5% wynagrodzenia brutto określonego w § 8 ust. 1, z wyłączeniem zaistnienia sytuacji, o której mowa w § 10.

4. **Wykonawca** zapłaci **Zamawiającemu** kary umowne w terminie 7 dni od dnia doręczenia **Wykonawcy** noty księgowej określającej wysokość kar umownych.

5. **Zamawiający** zapłaci **Wykonawcy** kary umowne w terminie 7 dni od dnia doręczenia **Zamawiającemu** dokumentu określającego wysokość kar umownych.

6. Strony zastrzegają sobie prawo dochodzenia odszkodowania uzupełniającego przewyższającego wysokość zastrzeżonych kar umownych na zasadach ogólnych określonych przepisami kodeksu cywilnego, do wysokości rzeczywiście poniesionej szkody.

#### § 10

1. Stronom przysługuje prawo do odstąpienia od niniejszej umowy w całości lub części niewykonanej.

2. W razie istotnej zmiany okoliczności powodującej, że wykonanie jej nie leży w interesie publicznym, czego nie można było przewidzieć w chwili zawarcia umowy, lub dalsze wykonanie umowy może zagrozić istotnemu interesowi bezpieczeństwa państwa lub bezpieczeństwu publicznemu, **Zamawiający** może odstąpić od umowy, w terminie 14 dni od powzięcia wiadomości o tych okolicznościach.

3. W przypadku o którym mowa w ust.2 **Wykonawca** może żądać wyłącznie wynagrodzenia należnego z tytułu wykonania części umowy tzn. wynagrodzenia za przedmiot umowy zrealizowany do dnia odstąpienia od umowy, potwierdzony ustaleniami protokołu zaawansowania dostawy i odebrany przez **Zamawiającego**, w wysokości obliczonej na podstawie cen jednostkowych sprzętu i urządzeń, określonych w załączniku nr 2 do niniejszej umowy.

4. **Zamawiającemu** przysługuje prawo odstąpienia od niniejszej umowy, jeżeli **Wykonawca**

pomimo zgłoszonych na piśmie zastrzeżeń, wykonuje przedmiot umowy w sposób wadliwy albo sprzeczny z ustalonymi warunkami.

5. W przypadku realizacji przez **Zamawiającego** uprawnienia wynikającego z ust.4 **Wykonawca** może żądać wyłącznie wynagrodzenia należnego za przedmiot umowy zrealizowany do dnia odstąpienia od umowy, potwierdzony ustaleniami protokołu zaawansowania dostawy.

6. **Wykonawca** może odstąpić od umowy, jeżeli **Zamawiający** w sposób rażący narusza jej postanowienia pomimo zgłoszonych na piśmie zastrzeżeń. W takim przypadku **Wykonawca** może żądać wyłącznie wynagrodzenia należnego za przedmiot umowy zrealizowany do dnia odstąpienia od umowy, potwierdzony ustaleniami protokołu zaawansowania dostawy i odebrany przez **Zamawiającego**.

7. Odstąpienie od umowy z przyczyn określonych w ust.4 oraz ust.6 może nastąpić w terminie 14 dni od powzięcia wiadomości o okolicznościach uzasadniających odstąpienie od umowy.

8. Odstąpienie od umowy przez którąkolwiek ze Stron wymaga zachowania formy pisemnej pod rygorem nieważności, z podaniem podstawy faktycznej i prawnej.

9. Odstąpienie od umowy będzie wywierało skutek pomiędzy stronami umowy z chwilą doręczenia drugiej Stronie oświadczenia o odstąpieniu i będzie wywierało skutek na przyszłość, przy zachowaniu w pełni przez **Zamawiającego** wszystkich uprawnień, które **Zamawiający** nabył przed datą złożenia oświadczenia o odstąpieniu, w tym w szczególności uprawnień z gwarancji, kary umownej za odstąpienie i odszkodowania.

#### § 11

1. Zmiana postanowień zawartej umowy może nastąpić wyłącznie za zgodą obu Stron wyrażoną w formie pisemnego aneksu pod rygorem nieważności.

2. Zakazana jest istotna zmiana postanowień zawartej umowy w stosunku do treści oferty na podstawie której dokonano wyboru **Wykonawcy**, z zastrzeżeniem § 12.

#### § 12

1. Strony przewidują następujące rodzaje i warunki zmiany treści umowy:

- 1) zmniejszenie zakresu przedmiotu umowy, gdy jego wykonanie w pierwotnym zakresie nie leży w interesie publicznym,
- 2) zmiana terminu realizacji przedmiotu umowy, w przypadku:
  - a) działania siły wyższej, uniemożliwiającej wykonanie umowy w określonym pierwotnie terminie,
  - b) konieczności zmniejszenia zakresu przedmiotu umowy, gdy jego wykonanie w pierwotnym zakresie nie leży w interesie publicznym,
  - c) wydłużenia terminów dostaw sprzętu i urządzeń z przyczyn niezależnych od **Wykonawcy**,
- 3) zmiana sprzętu lub urządzeń w przypadku:
  - a) niedostępności na rynku sprzętu lub urządzeń wskazanych w załącznikach 1 i 2,
  - b) pojawienia się na rynku urządzeń nowszej generacji pozwalających na zmniejszenie kosztów eksploatacji lub zwiększenie funkcjonalności,
- 4) zmiana wynagrodzenia należnego **Wykonawcy** w przypadku:
  - a) zmiany stawki VAT,
  - b) zmiany urządzeń w sytuacjach opisanych w pkt.3).

2. Zmiany umowy przewidziane w ust.1 dopuszczalne są na następujących warunkach:

- 1) ad pkt.1) - zmniejszenie zakresu przedmiotu umowy w granicach uzasadnionego interesu publicznego, z jednoczesnym zmniejszeniem wynagrodzenia o wartość nierealizowanej dostawy,
- 2) ad pkt.2) - zmiana terminu realizacji przedmiotu umowy:
  - a) lit. a) – o czas działania siły wyższej oraz potrzeby do usunięcia skutków tego

działania,

b) lit. b) – o okres proporcjonalny do zmniejszenia zakresu,

c) lit. c) – o okres wydłużenia terminów dostaw sprzętu i urządzeń.

3) ad pkt.3) zmiana sprzętu lub urządzeń posiadających co najmniej takie same parametry jakościowe i cechy użytkowe, jak te, które stanowiły podstawę wyboru oferty **Wykonawcy**, z ewentualną zmianą wynagrodzenia z zastrzeżeniem, że **Zamawiający** będzie przysługiwać prawo do dalszych wyjaśnień ze strony **Wykonawcy** uzasadniającej zwiększenie wynagrodzenia,

4) ad pkt.4) zmiana wynagrodzenia

a) lit. a) – odpowiednio do zmian przepisów prawa,

b) lit. b) – stosownie do zmian urządzeń, jako konsekwencja działań określonych w ad pkt.3), i ustaleń opisanych w protokole negocjacji, w oparciu o ceny z katalogów lub innych nośników cenotwórczych.

### § 13

1. Ewentualne spory, jakie mogą powstać przy realizacji niniejszej umowy, będą rozstrzygane przez sąd właściwy dla **Zamawiającego**.

2. W sprawach nieuregulowanych niniejszą umową mają zastosowanie przepisy Kodeksu Cywilnego, ustawy Prawo zamówień publicznych oraz inne obowiązujące przepisy prawa.

3. Umowę niniejszą sporządzono w trzech jednobrzmiących egzemplarzach, jeden egzemplarz dla **Wykonawcy**, dwa egzemplarze dla **Zamawiającego**.

**ZAMAWIAJĄCY:**

**WYKONAWCA:**

**KONTRASYGNA TA SKARBNIKA MIASTA**

Załączniki:

1. Opis przedmiotu zamówienia.
2. Formularz cenowy

Zastępca Dyrektora  
Wydziału Inwestycji i Remontów

inż. bud. *[Podpis]*  
Małgorzata Szczepańska

*[Podpis]*  
Izabela Chabros  
radca prawny

**OPIS WYPOSAŻENIA ZWIĄZANEGO Z FUNKCJĄ SPORTOWĄ POMIESZCZEŃ  
BUDYNKU TECHNICZNEGO STADIONU LEKKOATLETYCZNEGO PRZY  
AL. PIŁSUDSKIEGO W LUBLINIE**

L. P.		OPIS	ILOŚĆ
1A		SZAFKA NA ODZIEŻ SZATNIOWA PODWÓJNA Z ŁAWKĄ	3

Szafki ubraniowe, wykonane w całości z wysokociśnieniowych laminatów HPL ( grubość płyty głównych elementów min. 10 mm), na konstrukcji z profili aluminiowych, lakierowanych proszkowo lub anodowanych w kolorze srebrnym. Zamki cylindryczne w systemie tzw. „MASTER KEY”, co daje możliwość zamówienia klucza pasującego do wszystkich zamków. Drzwi szaf ryglowane w jednym punkcie. Komora szafy, zaczynająca się min. 20 cm poniżej poziomu ławki, z półką, drążkiem oraz dodatkowymi haczykami do zawieszania odzieży. Zamki cylindryczne na klucz płaski – min 3 szt. Kluczyki wyposażone w zawieszki z numeracją. Drzwi szafki wyposażone w uchwyt do otwierania oraz okucie trzymające skrzydło w pozycji zamkniętej. Numeracja drzwiczek do uzgodnienia z Zamawiającym. Ławka ( wys. min. 40 cm gł. min. 30 cm) zintegrowana z szafką, płyta siedziska wykonana z laminatu HPL min gr. 12 mm. Nóżki z możliwością regulacji wysokości.

Na etapie realizacji zamówienia należy zinwentaryzować pomieszczenia.

Minimalne wymiary szafki. 180 cm x 80 cm x 50 cm

Kolor grafit.

Widok poglądowy :

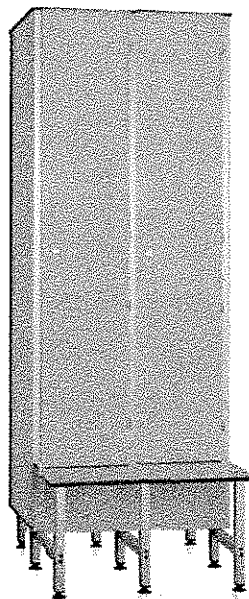

L. P.	OPIS	ILOŚĆ
1B	SZAFKA NA ODZIEŻ Z ŁAWKĄ	91

Szczegółowy opis:

Szafki ubraniowe, wykonane w całości z wysokociśnieniowych laminatów HPL ( grubość płyty min. 10 mm, na konstrukcji z profili aluminiowych, lakierowanych proszkowo lub anodowanych w kolorze srebrnym.

Zamki cylindryczne w systemie tzw. MASTER KEY, co daje możliwość zamówienia klucza pasującego do wszystkich zamków. Drzwi szaf ryglowane w jednym punkcie. Drzwi szafki wyposażone w uchwyt do otwierania oraz okucie trzymające skrzydło w pozycji zamkniętej. Komora podzielona na dwie równe części, dolna zaczynająca się min. 20 cm poniżej poziomu ławki, z dodatkowymi haczykami do zawieszania odzieży. Obie części szafki zamykane na zamki cylindryczne na klucz płaski – min. 3 szt. . Numeracja drzwiczek do uzgodnienia z Zamawiającym. Kluczyki wyposażone w zawieszki z numeracją. Ławka ( wys. min. 40 cm gł. min. 30 cm) zintegrowana z szafką, płyta siedziska wykonana z laminatu HPL min gr. 12 mm. Nóżki z możliwością regulacji wysokości.

Min. wymiary szafki. 180 cm x 40 cm x 50 cm

Kolor grafit.

Na etapie realizacji zamówienia należy zinwentaryzować pomieszczenia.

Dopuszcza się łączenie pojedynczych szafek w zestawy w uzgodnieniu z Zamawiającym.

Widok poglądowy :



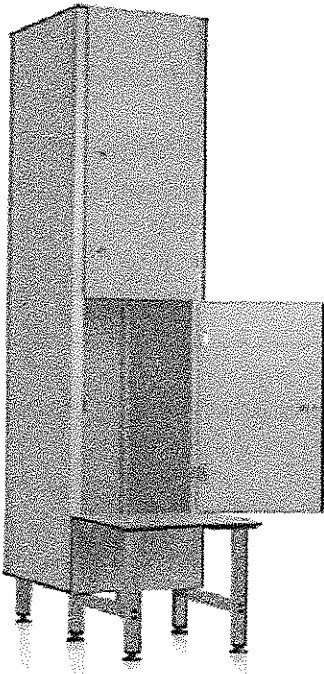

L. P.		OPIS	ILOŚĆ
1C		SZAFKA NA ODZIEŻ SZATNIOWA BEZ ŁAWKI	18

Szczegółowy opis:

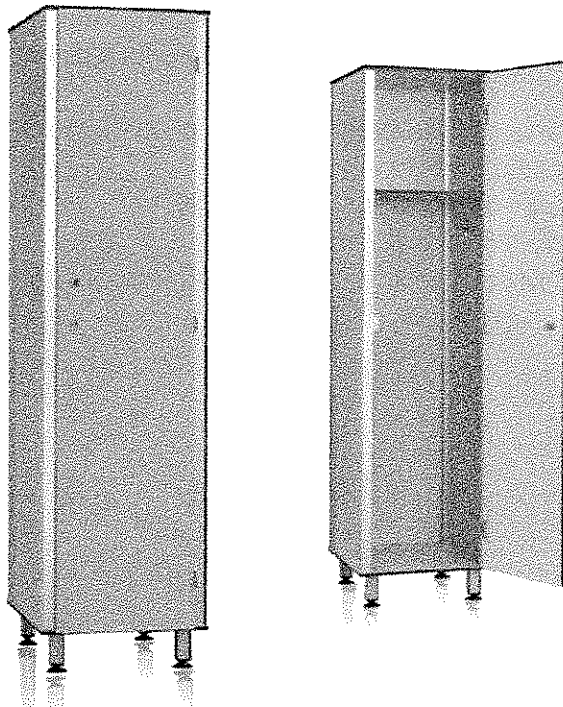

Szafki ubraniowe, wykonane w całości z wysokociśnieniowych laminatów HPL ( grubość płyty głównych elementów min. 10 mm ), na konstrukcji z profili aluminiowych, lakierowanych proszkowo lub anodowanych w kolorze srebrnym.

Zamki cylindryczne w systemie tzw. „MASTER KEY”, co daje możliwość zamówienia klucza pasującego do wszystkich zamków.

Drzwi szaf ryglowane w jednym punkcie. Komora szafy, zaczynająca się max. 15 cm powyżej poziomu podłogi, z półką, drążkiem oraz dodatkowymi haczykami do zawieszania odzieży. Zamki cylindryczne na klucz płaski – min. 3 szt. .

Drzwi szafki wyposażone w uchwyt do otwierania oraz okucie trzymające skrzydło w pozycji zamkniętej. Numeracja drzwiczek do uzgodnienia z Zamawiającym. Nóżki z możliwością regulacji wysokości.

Min. wymiary szafki. 180 cm x 40 cm x 50 cm

Dopuszcza się łączenie pojedynczych szafek w zestawy w uzgodnieniu z Zamawiającym.

Na etapie realizacji zamówienia należy zinwentaryzować pomieszczenia.

Kolor grafit.

Widok poglądowy

L. P.	OPIS	ILOŚĆ
2	SZAFKA NA LEKI	3

Szczegółowy opis:

Wysoka szafa medyczna, jednodrzwiowa. Korpus szafy wykonany z blachy gr. min. 0,8 mm.

Drzwi przeszklone, półki szklane ( szkło bezpieczne ), przestawiane co min. 25 mm.

Uchwyt z zamkiem zabezpieczającym dwuryglowym.

Zamontowane kółka umożliwiają łatwe przemieszczanie.

Wymiary (min.) : szer. 600 x gł. 430 x wys. 1850 mm.

Dopuszcza się odchylenia od przedstawionych wymiarów na poziomie 1%

Kolor biały

Widok poglądowy :

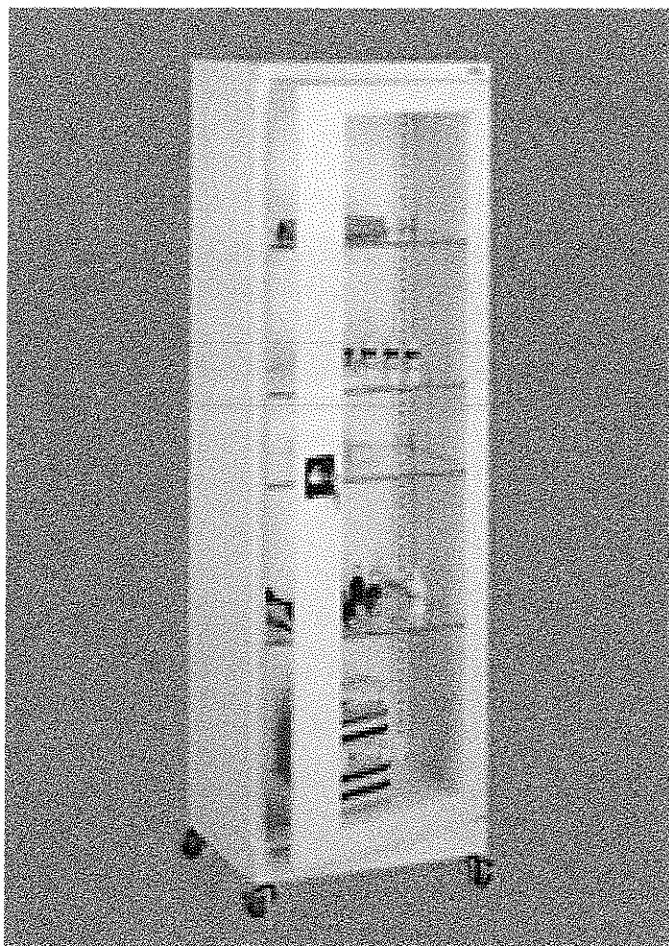

L. P.		OPIS	ILOŚĆ
3		STÓŁ 160 x 80	5

Szczegółowy opis:

Stół o wymiarze blatu: długość 160 cm, szerokość 80 cm. ( +/- 2 mm) Wysokość stołu : 75cm ( +/- 2,5 cm)

Podstawa stołu osadzona na stalowej ramie o przekroju minimum 35x20mm oddalonej od krawędzi stołu minimum 30 mm. Nogi stołu o przekroju minimum 30x30mm z regulowanymi stopkami ( w zakresie minimum +/- 15 mm ), które umożliwią ustawienie stołu w poziomie. Stopki z zabezpieczeniem przed rysowaniem podłoża. Połączenie nóg z ramą usztywnione ( np. poprzez spawanie )

Cały blat stołu grubości min.25 mm z płyty wiórowej dwustronnie melaminowanej spełniającej normę PN - EN 14322. Emisja formaldehydu : Klasa E1.

Blat zabezpieczony obrzeżem w kolorze blatu z tworzywa ABS/PCV o gr. min. 2mm formowanym na gorąco. Kolorystyka blatu : grafit – powierzchnia o strukturze drewna. Stelaż w kolorze szarym RAL 9006.

Widok poglądowy :

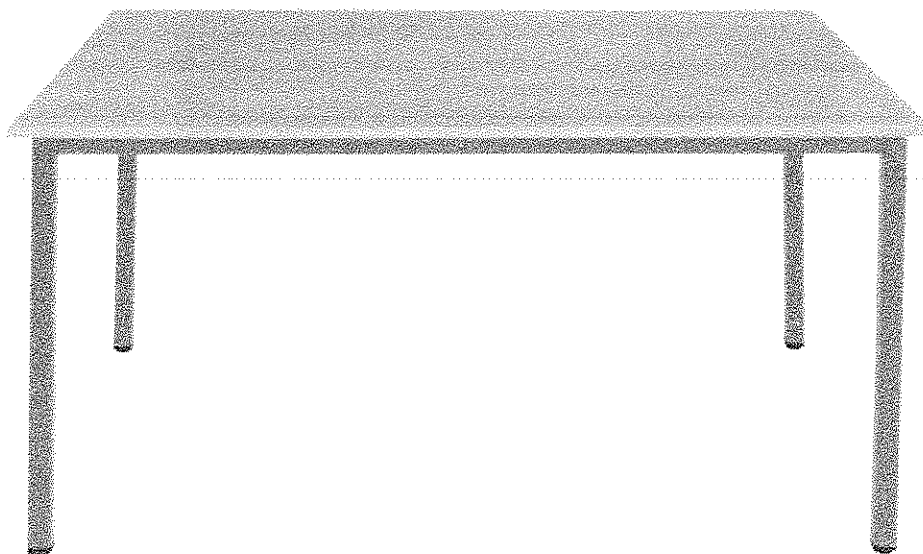

L. P.	SYMBOL	OPIS	ILOŚĆ
4	4A	KRZESŁO	35

Szczegółowy opis:

Krzesło na stelażu stalowym z rur o śr. min. 18 x 2 mm, chromowanym.

Siedzisko i oparcie wykonane w formie kubelka z dwoma otworami w strefie wygięcia, wykonanego z wytrzymałego polipropylenu o powierzchni z wysokim połyskiem, barwione w masie. Wyposażone w stopki PP. Możliwość składowania w stosie min 6 szt.

Wymagane spełnienie Atestu wytrzymałościowego:

PN-EN 1022, PN-EN 1728, PN-EN 13761, PN- EN 15373 poziom 2

Wymiary:

Całkowita wysokość : 830 mm

Wysokość siedziska : 455 mm

Szerokość siedziska : 445 mm

Głębokość siedziska : 410 mm

Dopuszcza się odchylenia od przedstawionych wymiarów na poziomie 1%

Kolor grafitowy

Widok poglądowy :

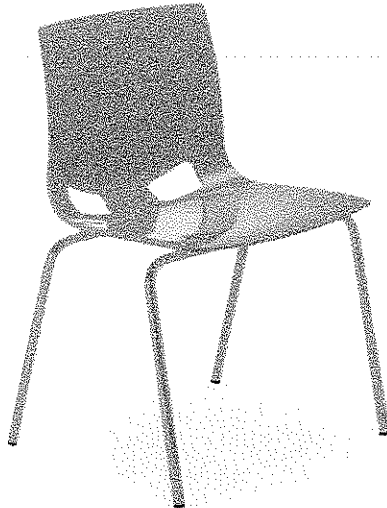

L. P.		OPIS	ILOŚĆ
5		KOZETKA LEKARSKA	3

Szczegółowy opis:

Kozetka mogąca pełnić rolę leżanki lub stołu rehabilitacyjnego, wyposażona w wieszak na prześcieradło jednorazowe oraz w możliwość poziomowania wezglowia. Konstrukcja z kształtowników stalowych malowanych proszkowo kolor szary. Leże i wezglowie wykonane z płyty wiórowej obitej pianką poliuretanową i obszyte materiałem skóropodobnym zmywalnym.

Dopuszczalne obciążenie – min. 120 kg. Kat nachylenia wezglowia +/- 30 stopni.

Kolorystyka: szaro-grafitowa

Minimalne wymiary:

Szerokość – min. 55 cm

Długość – min.185 cm

Wysokość - 50 cm

Widok poglądowy :

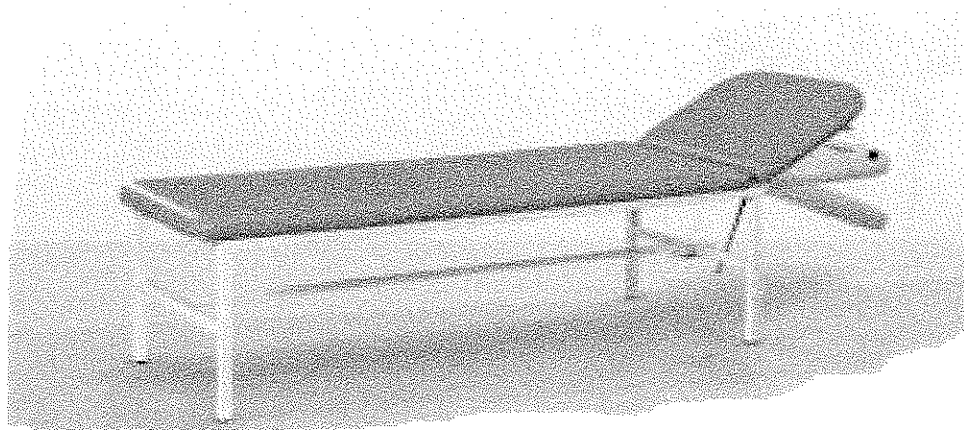

L. P.		OPIS	ILOŚĆ
6		WIESZAKI SZATNIOWE	2

Szczegółowy opis:

Wieszak stojący, na kółkach.

Wymiary:

długość: min. 200 cm;

wysokość: min. 170 cm;

Wykonany z profilu kwadratowego.

Malowany proszkowo

Ilość wieszaków: min. 20 podwójnych sztuk z każdej strony.

Wieszaki mają być ponumerowane oraz posiadać komplet zawieszek.

Numeracja oraz zawieszki grawerowane z nadrukiem.

Kolor szary

Widok poglądowy :

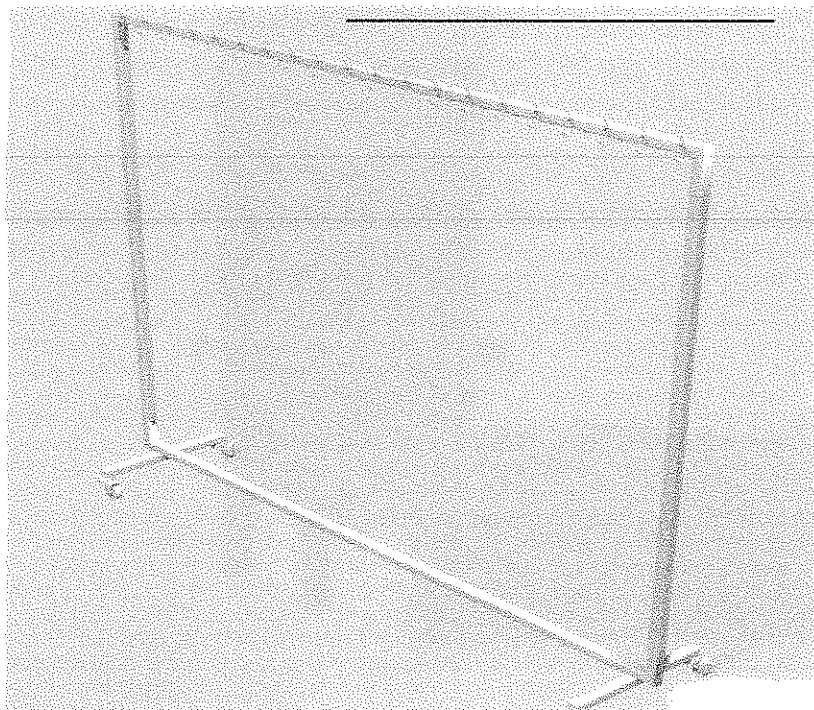

L. P.		OPIS	ILOŚĆ
7		SKŁADANE NOSZE	1

Szczegółowy opis:

Nosze pomocnicze, składane poczwórnice, w torbie

Specyfikacja techniczna:

udźwig min. 120 kg

wymiary zasadnicze min. 2100x580x110mm,

po złożeniu max. 580x150x250mm. (d/sz/w)

konstrukcja nośna wykonana z aluminium z 4 nóżkami

leże wykonane z PCV, łatwego do dezynfekcji

wyposażone w ergonomiczne, gumowe ręczki.

Widok poglądowy :

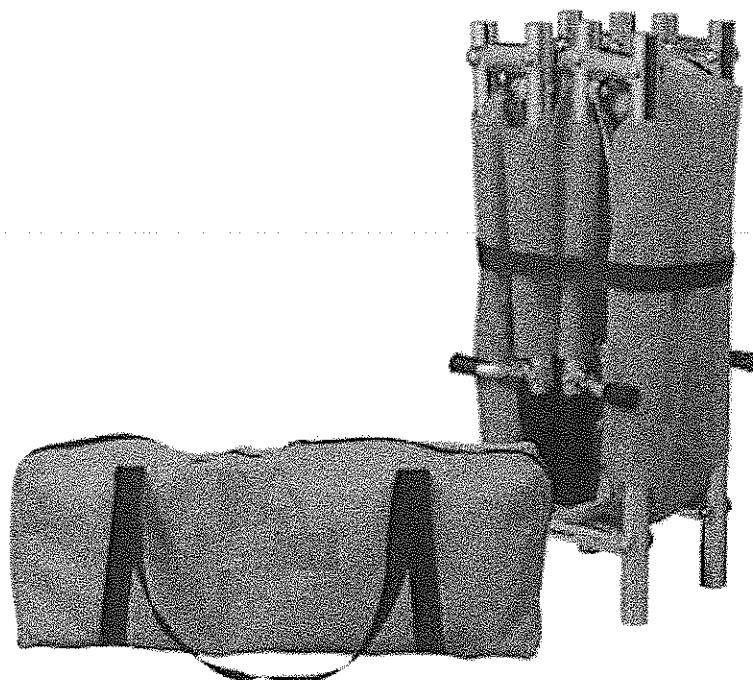

L. P.	OPIS	ILOŚĆ
8	STÓŁ DO MASAŻU REGULOWANY	2

Szczegółowy opis:

Konstrukcja stołu przystosowana do masażu i medycyny manualnej.

Dane techniczne:

Minimalne wymiary leżyska: szer./dł. 70/195 cm, dopuszczalne obciążenie min. 150 kg

Sposób regulacji – ręczny.

Wyposażenie:

Kółka jezdne - rolki do przesuwania stołu.

Podajnik podkładów ochronnych metalowy - podajnik montowany do stołu umożliwiający wygodny i szybki dostęp do podkładów ochronnych.



Podglówek z podparciem przedramion  
 Podwozie jezdne - opuszczane do transportu.  
 Trzyczęściowe leżysko z regulacją.  
 Podglówek do zabiegów z boku posiadający regulację wysokości.  
 Podnoszenie części środkowej-lędźwiowej mechaniczne,  
 Otwór piersiowy - dodatkowy otwór w stole.  
 Tapicerka szwowa z materiału skóropodobnego zmywalnego  
 Kolorystyka: stelaż szary np. RAL 9006 , tapicerka : szaro-grafitowa

Widok poglądowy :



L. P.		OPIS	ILOŚĆ
9		SZAFKA NA SPRZĘT PORZĄDKOWY	2

Szczegółowy opis:

Szafka gospodarcza, metalowa na akcesoria do sprzątania.  
 Wymiary min. 180 cm x 60 cm x 50 cm  
 Konstrukcja z blachy stalowej (gr. min 0,8 mm) pokrytej farbą proszkową. Wieniec dolny z blachy ocynkowanej. Nóżki z możliwością regulacji poziomu. Drzwi dwuskrzydłowe, wyposażone w wywietrzniki oraz miejsce na identyfikator, zamykane zamkiem kluczowym z trzypunktowym ryglowaniem. Wnętrze wyposażone w cztery półki, drążek na ubrania oraz uchwyt na narzędzia do sprzątania.  
 Kolor szary

Widok poglądowy :

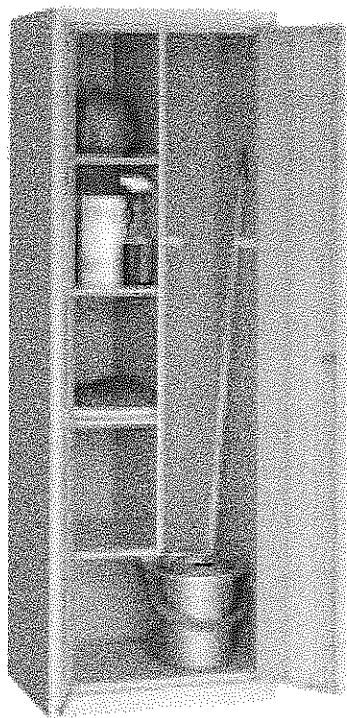

L. P.		OPIS	ILOŚĆ
10		REGAŁ MAGAZYNOWY	4

Szczegółowy opis:

Regał z tworzywa sztucznego PCV posiadający 5 półek o nośności min. 120 kg każda. Możliwość składania oraz łączenia regałów, oraz modyfikacji ich rozmiarów.

Wymiary:

wys. 180 cm ( +/- 2 cm)

szer. 90 cm ( +/- 2 cm)

gł. 45-50 cm

Kolorystyka grafitowo-szara.

Widok poglądowy :

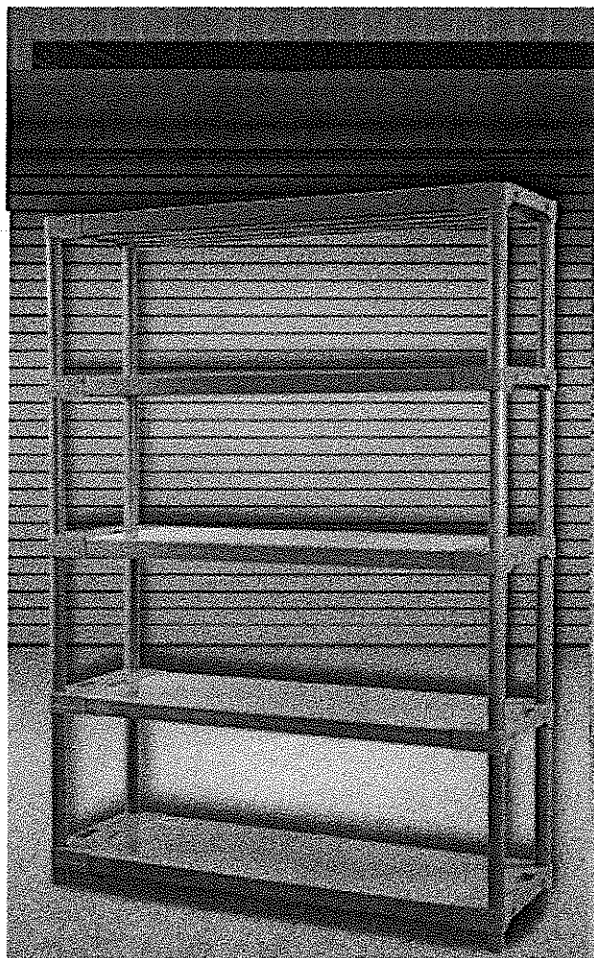

L. P.	OPIS	ILOŚĆ
11	POJEMNIK NA ODPADY	6

Pojemnik z pokrywą na zawiasach, przeznaczony do zbiórki odpadów komunalnych i surowców wtórnych, wykonany z PEHD - polipropylenu niskociśnieniowego wysokiej gęstości, wyposażony w gumowe kółka z pełnej opony osadzone na metalowej osi, Atest higieniczny PZH, zgodność z normą PN-EN 840, odporność na promieniowanie UV, odporność na uszkodzenia mechaniczne, niskie temperatury, odporność na chemikalia, wysokość. min 90 cm. Pojemność 120 l.

Przykładowy widok:

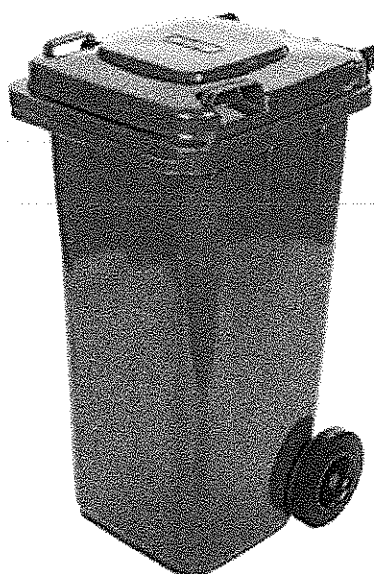

L. P.		OPIS	ILOŚĆ
12		CHŁODZIARKO ZAMRAŻARKA PODBLATOWA	2

Szczegółowy opis:

Chłodziarko-zamrażarka podblatowa o następujących parametrach:

Wymiary:

wysokość(mm): 820-850

szerokość(mm): 550-600

głębokość(mm): 540-600

Pozostałe parametry:

Pojemność całkowita min. 115 l.

Pojemność netto zamrażarki: min 12 l.

Klasa energetyczna: A ( lub wyższa)  
 Czas przechowywania w przypadku braku zasilania min. 8 godzin  
 Oświetlenie wnętrza chłodziarki  
 Szklane półki  
 Poziom hałasu(dB): do 39  
 Klasa zamrażarki\*\*\*  
 Sterowanie mechaniczne  
 Regulowane nóżki  
 Możliwość obustronnego montażu drzwi  
 Zasilanie: 220-240 V

Kolor : biały

Przykładowy widok :

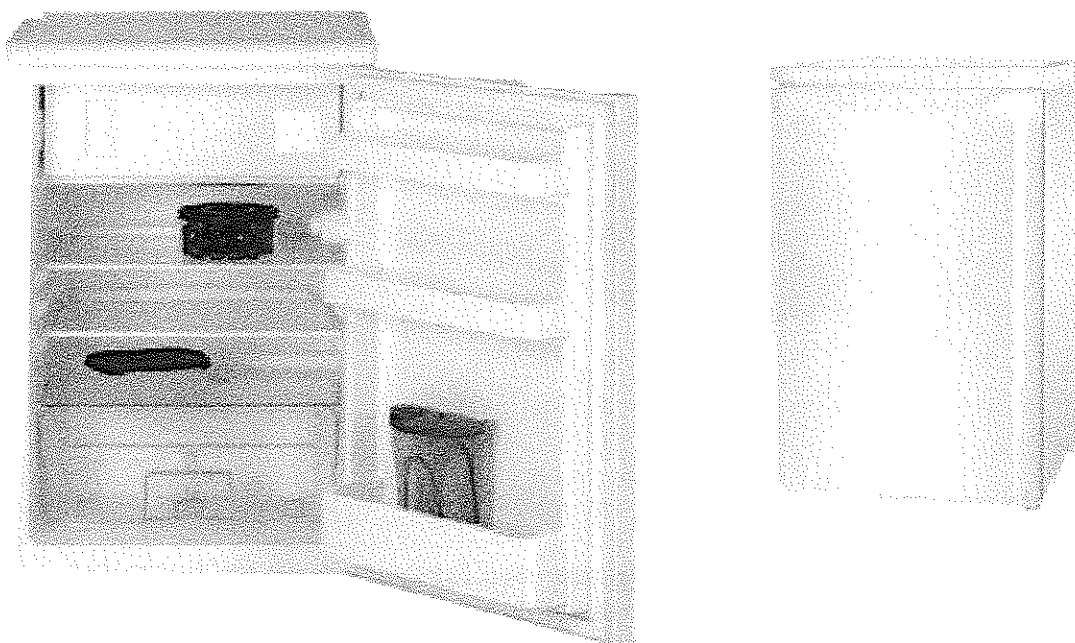

L. P.		OPIS	ILOŚĆ
13		KOSTKARKA	1

Kostkarka do lodu przeznaczona do hoteli, barów ( profesjonalna ) o następujących parametrach:

Wymiary : +/- 5%  
 Wysokość - H: 690 mm  
 Głębokość - D: 460 mm  
 Szerokość - W: 390 mm  
 Napięcie - U: 220-240V  
 Moc elektryczna: min. 0,37 kW  
 Wydajność na dobę (ok.): 28 kg/24h  
 Chłodzenie: powietrzem

Wydajność (kg/24h): 28

Tworzenie kostek metoda

Obudowa ze stali nierdzewnej z izolowanymi ściankami , zasobnik na lód

W przypadku wymagań dotyczących twardości wody należy wyposażyć kostkarkę w zmiękczac.

Przykładowy widok:

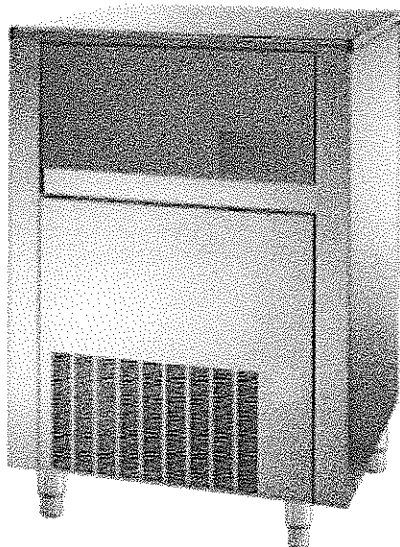

**Wymagania dodatkowe:**

**Wszystkie elementy wyposażenia powinny być fabrycznie nowe, posiadać wymagany certyfikat CE, oraz niezbędne dokumenty techniczne wymagane przez odpowiednie przepisy umożliwiające bezpieczną pracę i obsługę.**

WYPOSAŻENIE ZWIĄZANE Z FUNKCJĄ SPORTOWĄ  
 POMIESZCZEŃ BUDYNKU TECHNICZNEGO STADIONU  
 LEKKOATLETYCZNEGO PRZY AL. PIŁSUDSKIEGO W LUBLINIE

L. P.	OPIS	ILOŚĆ KPL.	CENA JEDNOSTKOWA NETTO	WARTOŚĆ NETTO	WARTOŚĆ BRUTTO
1	Szafki ubraniowe zawodników i sędziów	x	x	x	x
1A	szafka na odzież podwójna z ławką	3			
1B	szafka na odzież z ławką	91			
1C	szafka na odzież bez ławki	18			
2	Szafka na leki	3			
3	Stół	5			
4	Krzesła	35			
5	Kozetka lekarska	3			
6	Wieszak szatniowy	2			
7	Składane nosze	1			
8	Stół do masażu regulowany	2			
9	Szafka na sprzęt porządkowy	2			
10	Regał magazynowy.	4			
11	Pojemnik na odpady 120 l	6			
12	Lodówka mała	2			
13	Kostkarka do lodu	1			
			RAZEM		

ZAMAWIAJĄCY

WYKONAWCA

