

Załącznik nr 1 do SIWZ – opis przedmiotu zamówienia

Opis przedmiotu zamówienia

1. Torba papierowa EKO

1. Rozmiar: szerokość: 24 cm, głębokość 10 cm, wysokość 32 cm (+/- 10%)
2. Rodzaj papieru: kraft brązowy gładki
3. Gramatura: 90g/m²
4. Pojemność: 7,5l (+/- 10%)
5. Uchwyt: papierowe, skręcane, wklejane wewnątrz torby
6. Rodzaj nadruku: sitodruk jednostronnie, grafika
7. Kolor nadruku: 1 kolor: brąz
8. Rozmiar nadruku: maksymalnie format A4
9. Nakład: 500 sztuk

Przykładowa wizualizacja:

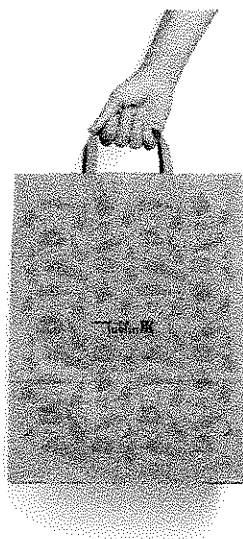

2. Puzzle drewniane w tekturowej ramce

1. Rozmiar: szerokość 14,5 cm (+/- 1cm), długość 14,5 cm, (+/- 1 cm), głębokość 0.5 cm (+/- 0,1 cm)
2. Liczba elementów/ puzzli: 9
3. Materiał: drewno jałowcowe
4. Rodzaj nadruku: transfer (transfer sublimacyjny)
5. Rozmiar nadruku: pełen zadruk na wielkość puzzli
6. Tekturka po bokach 0,5x0,5 cm kolor naturalny tektura
7. Opakowanie: każde puzzle zapakowane w przezroczysty woreczek foliowy zamykany na bezbarwny klej (pasek klejący)

8. Kolor nadruku: 4 kolory
9. Nakład: 300 sztuk

Przykładowa wizualizacja:



3. Bidon, butelka

1. Rozmiar produktu: $\varnothing 7 \times 21$ cm (+/- 2 cm)
2. Pojemność: 600 ml
3. Materiał: Stainless steel – stal nierdzewna
4. Ustnik z termo-plastycznej gumy
5. Zamknięcie: zamknięcie na plastikowy zatrzask, odkręcanym wieczkiem, korkiem z dzióbkiem
6. Kolor: czarny
7. Rodzaj nadruku: grawerowanie
8. Rozmiar nadruku: z przodu/jednostronny, wielkość logo: minimalna wielkość: 2,3 x 10 cm
9. Nakład: 300 sztuk

Przykładowa wizualizacja:



4. Zawieszka zapachowa

1. Rozmiar produktu i kształt: prostokąt o wymiarach: długość 9,5 cm, szerokość 6,5 cm (+/- 10%)

2. Materiał: celuloza z dodatkiem bawełny
3. Nasączenie: 2 ml
4. Zapach: malina lub malina z dodatkiem
5. Mocowanie: gumka kolor czarny
6. Opakowanie: folia barierowa, zgrzewana
7. Nadruk: offset fullcolor kolory z CMYK, nadruk dwustronny 4/4, grafika z jednej strony, z drugiej tekst
8. Nakład: 300 sztuk

Przykładowa wizualizacja:



5. Ręcznik z mapą miasta

1. Materiał: mikrofibra płaska
2. Wymiar ręcznika: szerokość 45 cm, długość 90 cm (+/- 10%)
3. Gramatura: 200 g/m2 (+/- 10 g/m2)
4. Kolor ręcznika z tyłu: biały
5. Nadruk: pełen zadruk na całej powierzchni;
6. Technika nadruk cyfrowy
7. Opakowanie: każdy ręcznik zapakowany w przezroczysty woreczek foliowy zamykany na bezbarwny klej (pasek klejący)
8. Nakład: 200 sztuk

Przykładowa wizualizacja:

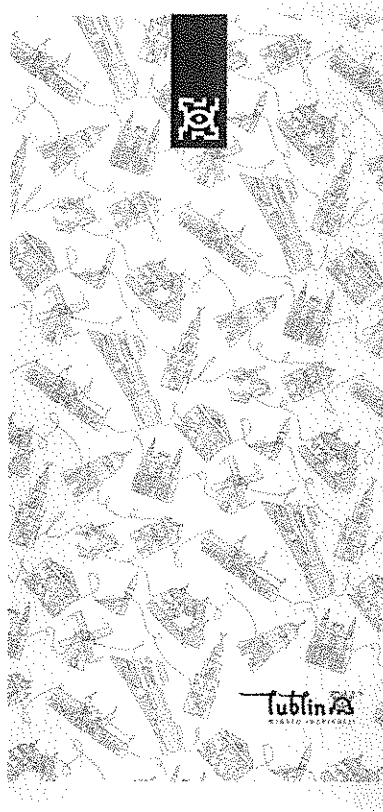

6. Koszulka męska:

1. Typ: Okragłe wycięcie, podwójne szwy, wzmacniający ramienny pasek, korpus bez szwów.
2. Tkanina: gramatura: 180 g/m² (+/- 10 g/m²), 100% bawełna, Single Jersey - wykończenie silikonowe (przez co Zamawiający rozumie rodzaj tkaniny wypłukanej w specjalnym roztworze silikonu co sprawia, że materiał jest idealnie płaski, bez wystających włókien)
3. Kolor: biały
4. Rozmiary: M, L, XL,
5. Wykończenie na szwach i przy szyi – brak wystających nitki, równe przeszycia
6. Nadruk: metoda nadruku – sitodruk lub nadruk cyfrowy DTG, nadruk czytelny (spasowane kolory, ostre i wyraźne kontury, jednolite pokrycie farbą); nadruk nie może mieć pozalewanych farbą drobnych elementów, farba musi być równo położona bez prześwitów podłoża.
 - nadruk z przodu: wielkość A3 lub większy, grafika, kolor czarny (odcienie szarości), nadruk z separacją kolorów, nadruk proporcjonalny do wielkości koszulki
 - nadruk z tyłu: wielkość A6, logo w 3 kolorach – czarny, czerwony PANTONE 485C, zielony PANTONE 369C
8. Opakowanie: każda koszulka zapakowana w przezroczysty worek foliowy zamykany na bezbarwny klej (pasek klejący)
7. Nakład: 150 szt. (rozmiar M -40; L – 80; XL – 30)

Przykładowa wizualizacja:



Metka do koszulki (z funkcją zakładki do książek)

1. papier kreda 350 g (biały)
2. zadruk cyfrowy w kolorze dwustronny (4+4 CMYK)
3. na metce zostanie wykonany napis LUBLIN napisany alfabetem Braille`a z wykorzystaniem lakieru wypukłego (tzw. puchnącego) w sposób wyraźnie wyczuwalny przez użytkownika pod palcami
4. wymiar całościowy: 165mm x 50mm
5. bigowanie - dziurkowanie (otwór na sznurek 5 mm)
6. Mocowanie do koszulki: sznurek bawełniany
7. perforacja na linii łączącej wielokąt z prostokątem umożliwiającą oderwanie wielokąta i korzystanie z samej zakładki

- zakładka 1500x50mm
- część na sznurek 15x50mm
- otwór śr. około 5mm, wysrodkowany w pionie i poziomie
- ścięcia 5mm

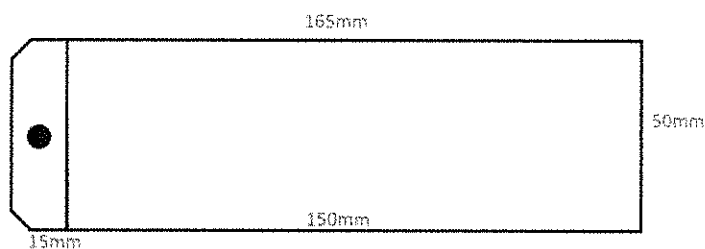

7. Koszulka damska:

1. Typ: Koszulka damska krótkim rękawem. Okrągłe luźne wycięcie (pod szyją) z wąską lamówką z tego samego materiału. Ramiona wzmocnione dzięki wszytym paskom. Długość koszulki – do bioder, taliowana.
2. Tkanina: gramatura: 160 g/m² (+/- 10 g/m²), 100% bawełna, Single Jersey - wykończenie sylikonowe (przez co Zamawiający rozumie rodzaj tkaniny wypłukanej w specjalnym roztworze silikonu co sprawia, że materiał jest idealnie płaski, bez wystających włókien)
3. Kolor: biały
4. Rozmiary: S, M, L, XL
5. Wykończenie na szwach i przy szyi – brak wystających nitok, równe przeszycia

6. Nadruk: metoda nadruku – sitodruk lub nadruk cyfrowy DTG, nadruk czytelny (spasowane kolory, ostre i wyraźne kontury, jednolite pokrycie farbą); nadruk nie może mieć pozalewanych farbą drobnych elementów, farba musi być równo położona bez prześwitów podłoża.

- nadruk z przodu: wielkość A3 lub większy, grafika, kolor czarny (odcienie szarości), nadruk z separacją kolorów, nadruk proporcjonalny do wielkości koszulki

- nadruk z tyłu: wielkość A6, logo w 3 kolorach – czarny, czerwony PANTONE 485C, zielony PANTONE 369C

7. Opakowanie: każda koszulka zapakowana w przezroczysty worek foliowy zamykany na bezbarwny klej (pasek klejący)

8. Nakład: 150 szt. (rozmiar S -20; M – 65; L – 45, XL – 20)

Przykładowa wizualizacja:



Metka do koszulki (z funkcją zakładki do książek)

1. papier kreda 350 g (biały)

2. zadruk cyfrowy w kolorze dwustronny (4+4 CMYK)

3. na metce zostanie wykonany napis LUBLIN napisany alfabetem Braille`a z wykorzystaniem lakieru wypukłego (tzw. puchnącego) w sposób wyraźnie wyczuwalny przez użytkownika pod palcami

4. wymiar całościowy: 165mm x 50mm

5. bigowanie - dziurkowanie (otwór na sznurek 5 mm)

6. Mocowanie do koszulki: sznurek bawełniany

7. perforacja na linii łączącej wielokąt z prostokątem umożliwiającą oderwanie wielokąta i korzystanie z samej zakładki

- załkadka 1500x50mm
- część na sznurek 15x50mm
- otwór śr. około 5mm, wyśrodkowany w pionie i poziomie
- ścięcia 5mm

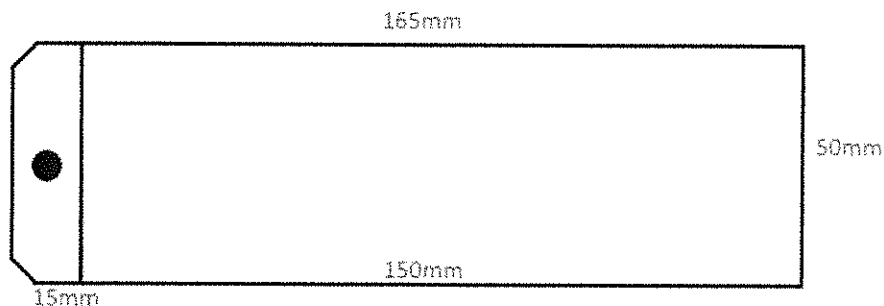

8. Torba bawełniana z grafiką

1. Tkanina: 100% bawełna, kolor: surowa (kolor naturalny), bez przebarwień, nie strzępiące się szwy, gramatura: 270 g/m² (+/-5%),
2. wymiar torby: 38x42 cm (+/- 1 cm), torba standardowa płaska
3. wymiar ucha: 2,5 cm szer. x dł. 65 cm (+/- 2cm); trwałe przymocowanie ucha do torby
4. nadruk: sitodruk, czytelny (spasowane kolory, ostre i wyraźne kontury, jednolite pokrycie farbą); nadruk nie może mieć pozalewanych farbą drobnych elementów, farba musi być równo położona bez prześwitów podłoża.
 - przód: wielkość A3, czarny (odcienie szarości) z separacją kolorów, czerwony PANTONE 485C , zielony PANTONE 369C
 - tył: wielkość A6, 3 kolory LOGO – czarny, czerwony PANTONE 485C, zielony PANTONE 369C
5. Nakład: 200szt

Przykładowa wizualizacja:



9. Podkładki

1. Format: kwadrat 9,3 x 9,3 cm (+/- .10%), kanty zaokrąglone
 - wierzchnia warstwa – druk na papierze kredowym 90g + folia błyszcząca
 - środek - tektura introligatorska, grubość 2 mm
 - spodnia warstwa - korek naturalny, grubość 0,8 mm
2. Druk: druk reklamowy - offset CMYK (pełny kolor)
3. Opakowanie: każda podkładka zapakowana w przezroczysty woreczek foliowy zamykany na bezbarwny klej (pasek klejący)
4. Nakład: 300szt.

Przykładowa wizualizacja:



10. Magnes z otwieraczem

1. Format: okrągły 56 mm, (+/- 10%)
 - przód: metal pokryty wydrukiem z ochronną folią, wydruk wielkości 60mm pozwalający na pokrycie całej powierzchni metalu i przyklejenia pozostałego marginesu do spodniej części metalu
 - tył: metalowy zawierający otwieracz do butelek i magnes.
2. Druk: CMYK (pełny kolor) średnica grafiki
3. Opakowanie: każdy magnes zapakowany w przezroczysty woreczek foliowy zamykany na bezbarwny klej (pasek klejący)
4. Nakład 100szt

Przykładowa wizualizacja:



11. Skarpetki

1. Skład: 80% bawełna czesana / 15% poliamid / 5% elastan.

Przędza – bawełna czesana,

2. Elastyczny ściągacz

3. Produkcja na maszynach: minimum 150 igieł,

4. Wzór – szczegółowy i dokładny wzór, bez skaz

5. Rozmiary: 36-39, 40-43, 44-46,

5. kolory

- Maksymalna ilość kolorów w rzędzie (tzn. na obwodzie skarpety): 4 (w tym kolor stanowiący podkład skarpety)

- Maksymalna ilość kolorów na skarpecie: 7 (w tym kolor stanowiący podkład skarpety i kolor, którym wyszyty będzie ewentualny napis i rozmiar skarpety)

- Ściągacz w jednym kolorze, palce i pięta – jednokolorowe w tym samym kolorze

6. Nakład: 400 szt (36-39 – 140szt, 40-43- 200szt, 44-46 - 60szt,)

Etykiety do skarpet:

1. papier kreda 350 g (biały)

2. zadruk cyfrowy w kolorze

3. wymiar całościowy 210x70 mm

4. bigowanie - dziurkowanie (otwór na zawieszkę. 7 mm)

Przykładowa wizualizacja:

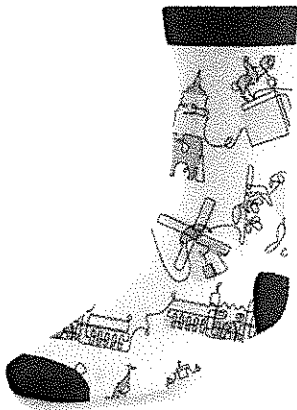

12. Mapa

1. Format:

- mapa: A3 karton biały 250g,

- obiekty: 3 kartki A4, karton biały 250g

- karton o powierzchni umożliwiającej zamalowanie kredkami/flamastrem

- 1 x okładka, papier 90g: okładka z wizualizacją

2. Druk: czarno-biały jednostronny
3. Opakowanie: każda mapa zapakowana w przezroczysty woreczek foliowy zamykany na bezbarwny klej (pasek klejący)
4. Nakład: 200 szt.

13. Wycinanka

1. Format A4,
 - 4 x karton 250g
 - 1 x instrukcja offset 80g
 - 1 x okładka, papier 90g: okładka z wizualizacją
2. Druk: kolor 4+0 CMYK
3. Opakowanie: każda wycinanka zapakowana w przezroczysty woreczek foliowy zamykany na bezbarwny klej (pasek klejący)
4. Nakład: 200 szt. (dwa różne modele wycinanek każdy w ilości 100szt.)

14. Notes

- format A5, pionowy
 - 70 kartek: 63 x kartka czysta biała 90g + 7 x kartka druk kolor 90g
 - kartki czyste będą przeplatane kartkami z nadrukiem wg poniższej zasady
- 1 kartka z nadrukiem + 9 kartek czystych – powtórzone 7 razy (w sumie 70 kartek)
(kartka kolor 1,11,21,31,41,51,61)
2. Oprawa notesu: papier kreda 350g
 3. Nadruk
 - okładka (przód i tył): 4+0 kolor CMYK
 - wkładka: 4+0 kolor CMYK
 4. Skład: spirala po długim boku, rodzaj spirali: podwójna metalowa (jak na zdjęciu), kolor spirali: jednokolorowy dostosowany kolorem do projektu okładki
 5. Nakład: 200 szt.

15. Kreda chodnikowa

- Kreda do graffiti, 6 kolorów.
- Rozmiary: 14,5 x 13,5 x 2,5 cm (+/- 1cm)
- Opis nadruku: Technika zapewniająca trwałość i nieścieralność: logo Miasta Lublin w czterech kolorach umieszczone na opakowaniu.
- Nakład: 500

Przykładowa wizualizacja:

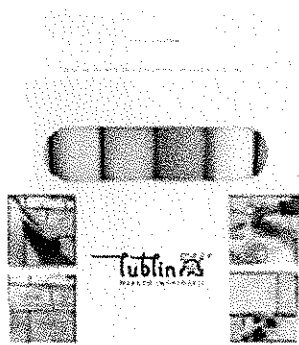

16. Krokometer

- **Opis przedmiotu:** Urządzenie wyposażone w funkcję mierzenia kroków w przebytych dystansie, pomiar ilości spalanych kalorii oraz pomiar przebytej trasy. Krokometer z klipssem w obudowie z ABS. 1 bateria guzik w komplecie.
- Kolor: zielony.
- **Rozmiary:** 4cm x 5cm x 2,1cm (+/- 0,5cm)
- **Opis nadruku:** Pole znakowania: 18 x 15 mm (+/- 0,2cm), front, 4 kolory.
- **Nakład:** 400szt.

Przykładowa wizualizacja:

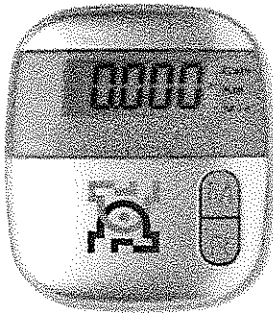

17. Linijka reklamowa z kalkulatorem

- **Opis przedmiotu:** 8-cyfrowy kalkulator z 20 cm linijką. Produkt dostarczany z baterią.
- Kolor: srebrny. Materiał: plastik.
- **Rozmiary:** 20,5 x 5,5 x 1 cm (+/- 0,5cm)
- **Opis nadruku:** Pole znakowania: 55x20 mm, (+/- 10%) Logo: front, 4 kolory
- **Nakład:** 400szt.

Przykładowa wizualizacja:

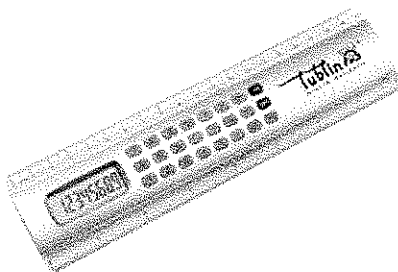

18. Piłka plażowa

- **Opis przedmiotu:** Nadmuchiwana piłka plażowa z kolorowymi paskami (kolory dopuszczalne: biel, czerwień, zieleń. Czerń).
- **Rozmiary:** Średnica 23,5 cm (\pm 2cm).

- **Opis nadruku:** Logo Lublin Miasto Inspiracji oraz sport.lublin.eu; 4 kolory.
- **Nakład:** 500szt.

Przykładowa wizualizacja:



19. Zestaw zakreślaczy

- **Opis przedmiotu:** Zestaw zakreślaczy – wielobarwny. Baza- kolor biały.
- **Ilość zakreślaczy:** 5szt.
- **Rozmiary:** 9cm x 7 cm x 1,9 cm (+/- 0,5cm)
- **Opis nadruku:** Nadruk techniką zapewniającą trwałość i nieścieralność, umiejscowienie: na białym elemencie na froncie, 4 kolory.
- **Nakład:** 500 sztuk

Przykładowa wizualizacja:

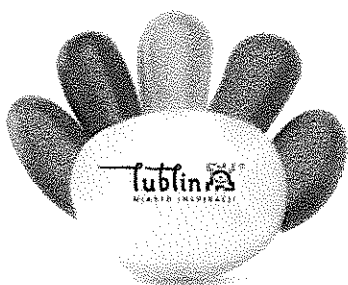

20. Latarka

- **Opis przedmiotu:** Latarka z brelokiem. Kolor czarny lub czerwony.
- **Materiał:** metal, plastik.
- **Rozmiary:** 5,3cm x o 1,4 cm (+/- 10%)
- **Opis nadruku:** Pole znakowania: 4 x 1 cm, 4 kolory.
- **Nakład:** 400szt.

Przykładowa wizualizacja:

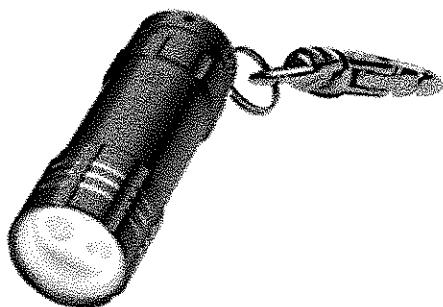

21. Plecak z taśmą odblaskową

- **Opis przedmiotu:** Plecak z taśmą odblaskową. Materiał podstawowy poliester 210. Kolor podstawowy: żółty + taśma odblaskowa
- **Rozmiary:** Szerokość 335mm, wysokość: 420mm (+/- 2cm).
- **Opis nadruku:** Sugerowana technika zdobienia: termotransfer.
- **Miejsce zdobienia:** front. Kolor czarny.
- **Nakład:** 1000szt.

Przykładowa wizualizacja:

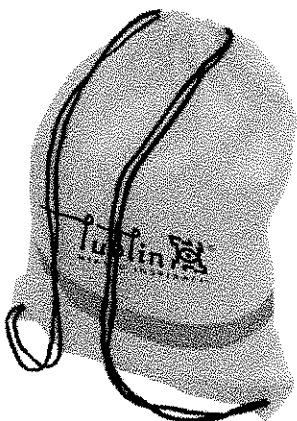
A handwritten signature or mark, possibly a stylized 'A' or 'X', located in the bottom right corner of the page.

22. Kostka Rubika

- **Opis przedmiotu:** Kostka rubika. Pakowanie biały kartonik lub przezroczyste pudełko
- **Rozmiary:** wym. 57x57x57 mm (+/- 10%)
- **Opis nadruku:** Druk Offsetowy, foliowany, każda ścianka full kolor z innym obrazkiem wg projektu uzgodnionego z zamawiającym.
- **Nakład:** 500szt.

Przykładowa wizualizacja:

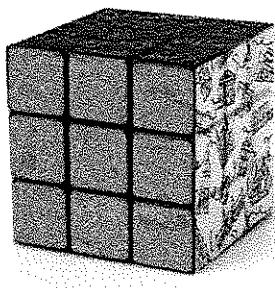
A handwritten signature or mark, possibly a stylized 'A' or 'K', is located in the bottom right corner of the page.